

求めたのは、限りなくシンプルなカタチと上質な機能美。 新日軽が提案するこだわりのカーポート、「EDGE」誕生

自分の基準でこだわり抜いて選んだカッコ良いマイホームやクルマ。

だからカーポートにもしっかりとこだわりを求めたい。

そんな理想を追い求めて、ついに辿り着いたひとつの答えが新日軽が提案するカーポート「EDGE(エッジ)」。

その名の通り、エッジをきかせた個性的なデザインは他では実現できなかったオリジナリティを放ちます。

「EDGE(エッジ)」—その名の由来。

“EDGE(エッジ)”とは「刃・鋭利さ」などを表す英単語。研ぎ澄まされた感性を持つ人たちへ、シャープなフォルムを持つカーポートをご提案したい…。そんな想いがネーミングに込められました。

存在感を放ちつつ、周辺と調和するカッコ良さ。

柱・梁は力強く、屋根はあくまでも軽く。メリハリのあるカーポート「EDGE」のデザインは、存在感がありながら決して華美に主張しない。周囲と調和しながら住宅全体のカッコ良さを加速させます。

コンセプトは「smart & cool」。

「EDGE」の開発コンセプトは「smart & cool(スマート&クール)」。

洗練された(smart)カッコ良い(cool)デザインで、カーポートへのこだわりを表現。無駄を一切省いた直線的な構造が「EDGE」ならではのスタイルを打ち出しています。

自分を満足させる、こだわりのカーポートへ。

自分の好きなモノ、テイストにあったモノに囲まれて暮らしたい。そんなこだわりのある方にお届けしたいカーポート「EDGE」。トレンドに左右されないデザイン感覚が、スタイリッシュなモノを求める人たちに応えます。



VGM017G

●表示価格は部材標準価格で、組立・運搬・取付工事費及び消費税は含まれておりません。
●事故、ケガ等を防止するために「使用上、施工上のご注意」をよく読んで、正常な取扱いをしてください。

SHINNIKEI

983

EDGE

smart & cool

EDGE、それはカーポートの可能性 —

カーポートに、デザインやスタイルは必要ないのか？

新日軽ではカーポートのあるべき姿を見つめ直し、新たな発想で開発を進めてきました。

その名は『EDGE(エッジ)』。

カーポートの機能とデザインを追い求めたその全貌が、いま明らかにされます。



VGM004G

982

SHINNIKEI

●写真及び印刷の特性上、実物の色調とは多少異なりますのでご了承ください。

一步先ゆく洗練のデザイン美と確かな耐久性能。
このこだわりがカーポート『EDGE』のカッコ良さを生み出します。

「EDGE」のコンセプトである“smart & cool”を細部までデザインしています。

■ 枠はシンプルかつシャープな仕上げ

枠はH鋼部材のようにその縁を見せ、シンプルなフォルムを創出。建築的な要素でシャープなイメージをうまく取り込み、「EDGE」独自のカッコ良さを際立たせました。



VGM001G

■ 力強さをイメージさせる柱&梁

柱・梁は太く強く、屋根は細く軽く構造体の対比を活かし、メリハリのあるデザインを実現。安定性や実用性にも考慮した設計となっています。

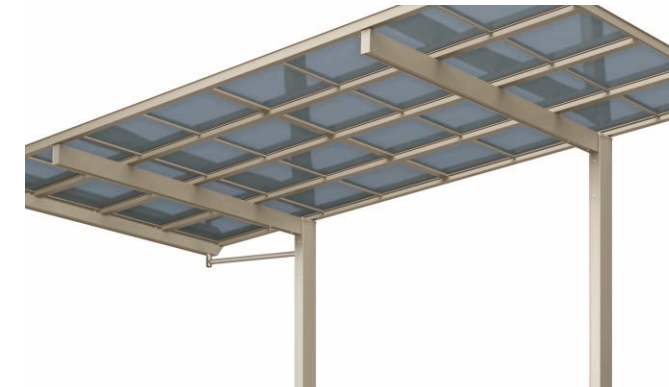

VGM018G

■ スリムな中骨

中骨を細くして、空への視界を遮るものを極力減らしました。構造材に対して屋根が軽く見えるので「力強くありながら、軽い」といったメリハリのあるデザインが実現しました。

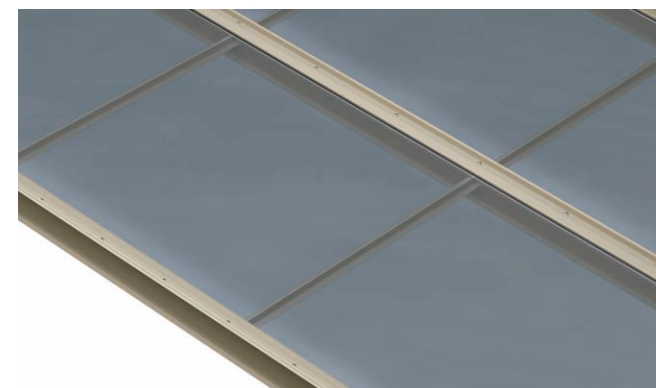

VGM019G

■ フラット調な屋根

車種や住宅を選ばずに、どんなところにもフィットするスタイルは「EDGE」ならではの。周りと調和し、イメージを崩さないのはフラットな屋根の力によるものです。



VGM008G

■ 前枠を一本物でよりスリムに(両側支持)

前枠部分を一本の部材でつなぐことにより、つなぎ目が無くすっきりしたデザインとなっています。



VGM025G

■ お好きな色で組み合わせが可能

3つのカラーから、柱・梁、屋根材など、部材によって色を分けたツートンカラーとしての組み合わせも可能。よりメリハリのあるデザインに仕上がります。



VGM013G

柱・梁 [CBブラック]・屋根 [CBステン] の組合せ例

VGM016G



カーポート **EDGE** [エッジ]

「EDGE」では
使いやすさ・納まりにも
配慮しています。

お好みや条件に合わせていろいろ選べるコーディネート商品



スリットラインを片面に設置して、隣家の視線をカット。プライバシー性も考慮したコーディネートプランです。



カーポートの3面をスリットラインで囲うと自分だけの簡易ガレージが完成。車庫としてはもちろん、プライベートな空間としても利用できます。



屋根の組合せを変更すると、和風のデザインにも対応。お住まいのスタイルなどに合わせることも可能です。

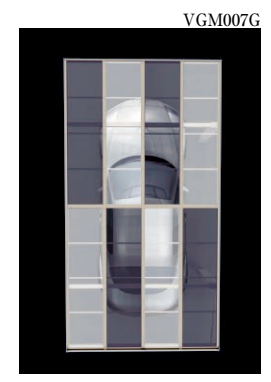

屋根材の組合せ例

車を太陽光から守ります。	中央部がクリアマットポリカーボネート板で明るく照らされます。	南向きは熱線遮断、北は明るい採光。

面材の貼り方で、デザイン・機能が変わります。

シャッターゲートひさしを使用すれば、シャッターゲートとカーポートの隙間からの雨水の浸入が防げます。
※シャッターゲートひさしは完全にカーポートに接していないため、雨水が多少入り込む場合があります。

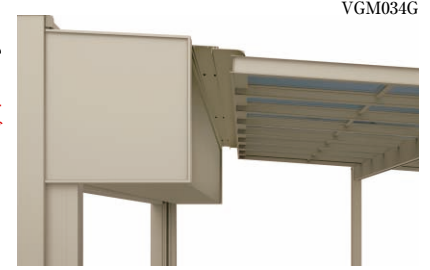

入口部にウイングゲートを採用すれば、こじ開けによる車の盗難防止などセキュリティ対策にも効果的です。



カーポート **EDGE** [エッジ]

「EDGE」は設置する敷地に合わせて様々なスタイルからお選びいただけます。

敷地・用途に合わせて選べるスタイル

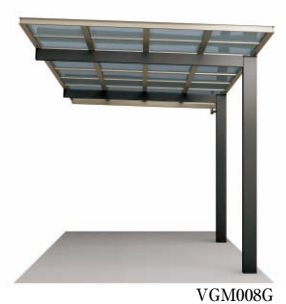

片流れ
片側2本の柱で屋根を支えているため、車の出し入れが容易。限られた敷地でも設置しやすいスタイルです。また「たて連棟」や「背面合掌」で2台駐車も可能です。



両支持(1台用)
屋根を4本足で支える「両支持(1台用)」はさらなる安定感・安心感を実現したスタイル。左右対称のシンメトリの姿が見た目の美しさを醸し出します。



両支持(2台用)
車を2台並列で駐車できるスタイル。梁・前枠は一本物のためつなぎ目が無くすっきりしています。横連棟で4台駐車も可能です。

車高に合わせて選べる柱サイズ

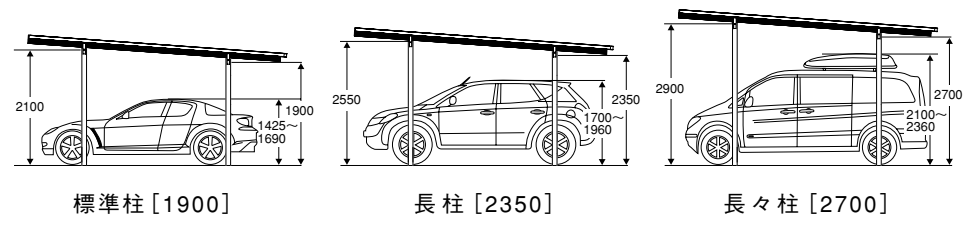

柱2本で乗り降りラクラク

ドアを開けても柱に当たる心配がなく、安心して車の乗降ができます。

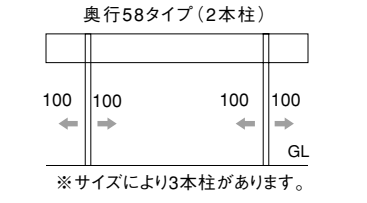

【屋根材】熱線遮断ポリカーボネート板、一般ポリカーボネート板、クリアマットポリカーボネート板を採用

「EDGE」の屋根材には強度に優れたポリカーボネート板を採用しています。

熱線遮断ポリカーボネート板
衝撃強度と紫外線カットは一般ポリカーボネート板と同様の性能を持ちながら、熱線遮断効果により車が熱くなりにくいため、真夏の車内温度の上昇を抑え、人体と車にとってもやさしい屋根材です。目隠し効果によりお客様のプライバシーも守ります。

一般ポリカーボネート板
衝撃強度はアクリル板の25倍以上、降雹などにも壊れることはありません。有害な紫外線はほぼ100%カットします。さらにクリアマットポリカーボネート板は明るさをキープしつつ、目隠し効果により、お客様のプライバシーも守ります。

ポリカーボネート板	クリアマットポリカーボネート板	熱線遮断ポリカーボネート板
ブルースモーク	クリアマット	ブルースモーク

ドレンエルボ

雨とい内部に詰まった砂塵や落葉等のゴミを簡単に取り除くことができる、ドレンエルボを採用しました。



別売品

脱着式補助柱
簡単に装着できる便利な補助柱をご用意しています。
※強風時には補助柱をご使用ください。



サイドパネル
雨・風などから愛車を守るサイドパネルを採用。
※サイドパネルは現場切り詰めとなります。



パネルカバー
側枠とサイドパネルの隙間をなくし、雨水の入り込みを防ぎます。

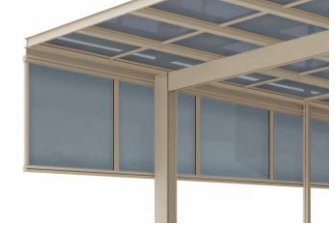

屋根補強材
屋根材の抜け強度に強さを発揮します。
※写真はエクジストUです。

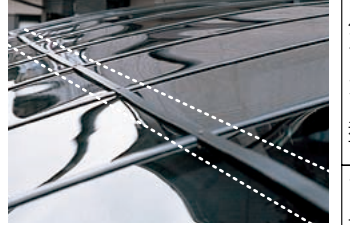

センサライト(ソーラータイプ)
WJJ119G

インターホン連動
カメラライト付きとなしのカメラがあります。
WJZ095GM

屋根下照明
カーポートの柱に取り付けが出来ます。
VGJ072GM

物干し
VGZ005G



カーポート **EDGE** [エッジ]

カーポート **EDGE** [エッジ]

CBブラック CBブラウン CBステン

本体 アルミ形材
屋根 ポリカーボネート板
熱線遮断ポリカーボネート板
クリアマットポリカーボネート板

参照ページ	
(別冊)規格価格表	[P.442]
納まり図	[P.1058]
屋根材・サイドパネル一覧	[P.1722]
カーポート用 補助柱・物干し・屋根補強材	[P.1054]
オプション 照明・インターホン連動カメラ	[P.1056]

ポリカーボネート板	熱線遮断ポリカーボネート板
 ブルースモーク	 ブルースモーク
 クリアマット	

[片流れ]



VGM011G 間口27・奥行51・長柱・屋根材:クリアマットポリカーボネート板 [CBステン]



VGM009G 間口27・奥行51・長柱・屋根材:ポリカーボネート板 [CBブラック]



VGM010G 間口27・奥行51・長柱・屋根材:ポリカーボネート板 [CBブラウン]

組合せバリエーション	
柱	標準柱・長柱・長々柱
間口	24・27・30
奥行	51・58
組合せ	単体・延長・たて連棟・合掌・背面合掌・合掌+背面合掌
別売品	サイドパネル・補助柱・物干し・照明

●積雪荷重
600N/m²
(積雪20cm相当 [比重0.3で算出])

●耐風圧強度
風速Vex*1=34m/s相当
(*1は [P.1741] をご参照ください。)
※耐風圧強度の数値は目安であり、商品保証値ではありません。

●当製品は地上設置高さ5m以下(1階設置)で上記の風圧に耐える仕様となっております。但し、上記風速は全国エクステリア工業会規準により算出した平均風速です。設置場所や条件により気象庁発表の数値とは異なります。

●大屋根からの落雪を避けて施工してください。

●積雪20cmを超えないうちに雪降しをしてください。(比重0.3で計算)

●多雪地帯での設置はできません。

●みだりに改造・変更をしないでください。

●樋が後方に付くため土間に水勾配をつける場合は配水用の溝などをもうけてください。

●カーポート本体の左右どちらかに屋根材を施工するためのスペースが必要です。(500mm程度)

[片流れ] たて連棟



VGM014G 間口27・奥行51+51のたて連棟・長柱・屋根材:熱線遮断ポリカーボネート板 [CBブラック]

[片流れ] 背面合掌



VGM015G 間口27+27・奥行51の背面合掌・長柱・屋根材:熱線遮断ポリカーボネート板 [CBブラウン]

[片流れ] 市松模様



VGM012G 間口27・奥行51の長柱・屋根材:クリアマットポリカーボネート板+熱線遮断ポリカーボネート板 [CBブラック]
※屋根材の組合せが必要です。

[片流れ] ツートン



VGM013G 間口27・奥行51の長柱・屋根材:熱線遮断ポリカーボネート板 [柱・梁:CBブラック・屋根:CBステン]

いろいろ選べるコーディネート



VGM030G スリットライン (1面) サイドパネル

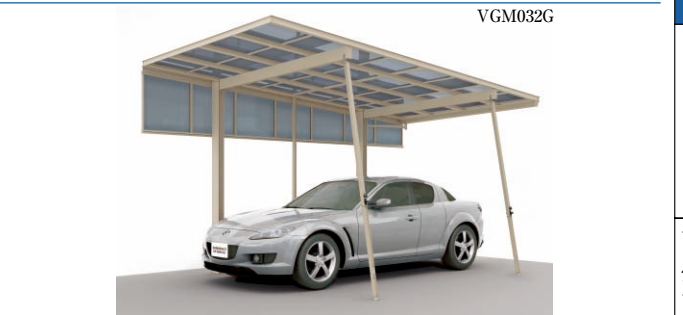

VGM032G ※異形サイドパネルは現場切り詰めとなります。

寸法図

■本図は間口27・奥行51の長柱です。

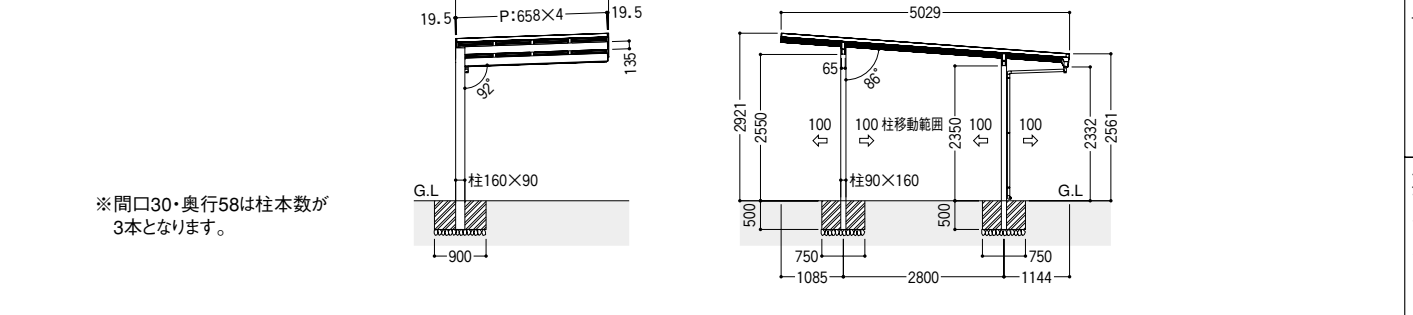

カーポート **EDGE** [エッジ]

カーポート **EDGE** [エッジ]

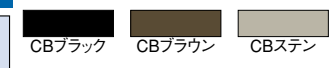

本体 アルミ形材
屋根 ポリカーボネート板
熱線遮断ポリカーボネート板
クリアマットポリカーボネート板

参照ページ	
〈別冊〉規格価格表	[P.442]
納まり図	[P.1060]
屋根材・サイドパネル一覧	[P.1722]
カーポート用 補助柱・物干し・屋根補強材	[P.1054]
オプション 照明・インターホン連動カメラ	[P.1056]

ポリカーボネート板	熱線遮断ポリカーボネート板
ブルースモーク	ブルースモーク
クリアマット	

[両支持] 2台用



VGM027G 間口54・奥行51・長柱・屋根材:熱線遮断ポリカーボネート板 [CBステン]



VGM025G 間口54・奥行51・長柱・屋根材:クリアマットポリカーボネート板 [CBブラック]



VGM026G 間口54・奥行51・長柱・屋根材:熱線遮断ポリカーボネート板 [CBブラウン]

組合せバリエーション	
柱	標準柱・長柱・長々柱
間口	24・27・30・48・54・58
奥行	51・58
組合せ	単体・たて連棟・背面合掌・横連棟
別売品	サイドパネル・補助柱・物干し・照明

●積雪荷重
600N/m²
(積雪20cm相当 [比重0.3で算出])

●耐風圧強度
風速Vex*1=34m/s相当
(*1は [P.1741] をご参照ください。)
※耐風圧強度の数値は目安であり、商品保証値ではありません。

●当製品は地上設置高さ5m以下(1階設置)で上記の風圧に耐える仕様となっております。但し、上記風速は全国エクステリア工業会標準により算出した平均風速です。設置場所や条件により気象庁発表の数値とは異なります。

●大屋根からの落雪を避けて施工してください。

●積雪20cmを超えないうちに雪降しをしてください。(比重0.3で計算)

●多雪地帯での設置はできません。

●みだりに改造・変更をしないでください。

●樋が後方に付くため土間に水勾配をつける場合は配水用の溝などをもつけてください。

●カーポート本体の左右どちらかに屋根材を施工するためのスペースが必要です。(500mm程度)

[両支持] 1台用



VGM022G 間口27・奥行51・長柱・屋根材:熱線遮断ポリカーボネート板 [CBステン]

[両支持] 4台用 横連棟



VGM029G 間口54+54・奥行51・長柱・屋根材:熱線遮断ポリカーボネート板 [CBステン]

[両支持] 2台用 市松模様



VGM028G 間口54・奥行51・長柱・屋根材:クリアマットポリカーボネート板+熱線遮断ポリカーボネート板 [柱・梁:CBブラック・屋根:CBステン] ※屋根材の組合せが必要です。

■屋根材の組合せ例

クリアマットポリカーボネート板 熱線遮断ポリカーボネート板

車を太陽光から守ります。 中央部がクリアマットポリカーボネート板で車が明るく照らされます。 南向きは熱線遮断、北は明るい採光。

面材の貼り方で、デザイン・機能が変わります。

いろいろ選べるコーディネート



寸法図

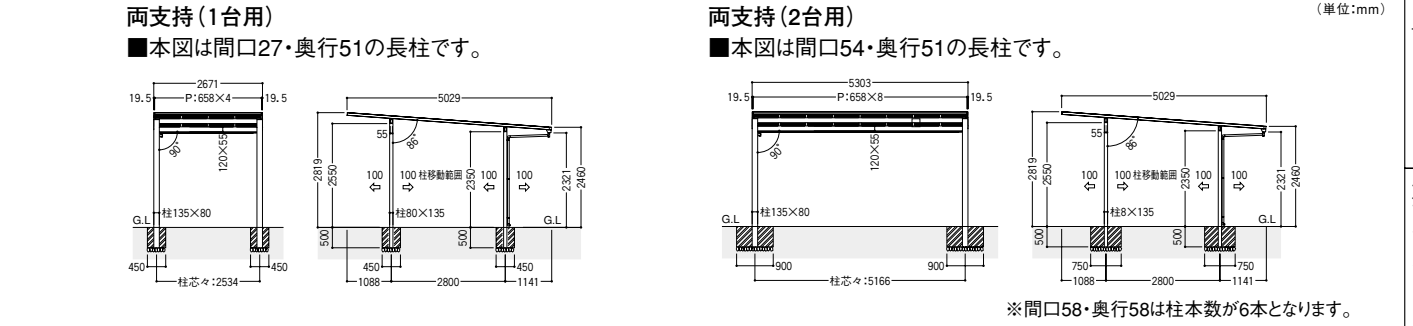

カーポート **EDGE** [エッジ]

片流れ サイドパネル加算額 [片側] <熱線遮断ポリカーボネート板・ポリカーボネート板・クリアマットポリカーボネート板>

形式	呼称	標準柱			長柱			長々柱									
		1段		2段	1段		2段		3段			1段		2段		3段	
		800 (高08)	1300 (高08) + (高05)	1600 (高08) + (高08)	800 (高08)	1300 (高08) + (高05)	1600 (高08) + (高08)	2100 (高08) + (高05) + (高08)	2400 (高08) + (高08)	800 (高08)	1300 (高08) + (高05)	1600 (高08) + (高08)	2100 (高08) + (高05) + (高08)	2400 (高08) + (高08)			
単体	奥行51	¥114,700	¥177,700	¥187,600	¥116,900	¥179,900	¥189,800	¥252,800	¥262,700	¥123,500	¥186,500	¥196,400	¥259,400	¥269,300			
	奥行58	¥130,300	¥199,000	¥216,600	¥132,500	¥201,200	¥218,800	¥287,500	¥305,100	¥139,100	¥207,800	¥225,400	¥294,100	¥311,700			
	間口30×奥行58	¥135,800	¥204,500	¥222,100	¥135,800	¥204,500	¥222,100	¥290,800	¥308,400	¥139,100	¥207,800	¥225,400	¥294,100	¥311,700			
たて連棟	奥行51+奥行51	¥229,400	¥355,400	¥375,200	¥233,800	¥359,800	¥379,600	¥505,600	¥525,400	¥247,000	¥373,000	¥392,800	¥518,800	¥538,600			
	奥行58+奥行58	¥260,600	¥398,000	¥433,200	¥265,000	¥402,400	¥437,600	¥575,000	¥610,200	¥278,200	¥415,600	¥450,800	¥588,200	¥623,400			
	間口30×奥行58+58	¥271,600	¥409,000	¥444,200	¥271,600	¥409,000	¥444,200	¥581,600	¥616,800	¥278,200	¥415,600	¥450,800	¥588,200	¥623,400			

- ご案内**
- サイドパネル加算額には、補助柱、パネルカバー価格が含まれております。
 - サイドパネルつき組合せ価格は、本体価格にこの表の金額を加算してください。
 - 異形サイドパネルに使用する枠と面材は現場にて加工が必要となります。
 - 本体色にツートンを使用した場合、サイドパネルの指定色はありません。

両支持 サイドパネル加算額 [片側] <熱線遮断ポリカーボネート板・ポリカーボネート板・クリアマットポリカーボネート板>

形式	呼称	標準柱			長柱			長々柱									
		1段		2段	1段		2段		3段			1段		2段		3段	
		800 (高08)	1300 (高08) + (高05)	1600 (高08) + (高08)	800 (高08)	1300 (高08) + (高05)	1600 (高08) + (高08)	2100 (高08) + (高05) + (高08)	2400 (高08) + (高08)	800 (高08)	1300 (高08) + (高05)	1600 (高08) + (高08)	2100 (高08) + (高05) + (高08)	2400 (高08) + (高08)			
単体	奥行51	¥88,300	¥151,300	¥161,200	¥90,500	¥153,500	¥163,400	¥226,400	¥236,300	¥94,900	¥157,900	¥167,800	¥230,800	¥240,700			
	奥行58	¥103,900	¥172,600	¥190,200	¥106,100	¥174,800	¥192,400	¥261,100	¥278,700	¥110,500	¥179,200	¥196,800	¥265,500	¥283,100			
	間口58×奥行58	¥96,200	¥164,900	¥182,500	¥96,200	¥164,900	¥182,500	¥251,200	¥268,800	¥96,200	¥164,900	¥182,500	¥251,200	¥268,800			

- ご案内**
- サイドパネル加算額には、パネルカバー価格が含まれております。
 - サイドパネルつき組合せ価格は、本体価格にこの表の金額を加算してください。
 - 異形サイドパネルに使用する枠と面材は現場にて加工が必要となります。
 - 本体色にツートンを使用した場合、サイドパネルの指定色はありません。

別売品

部材名称	使用区分	価格	
丸たて樋	長さ3500mm	¥2,800	
φ42雨樋用たて樋ソケット (ストレートジョイナー)		¥400	
		¥600	
88° エルボ		¥500	
脱着式 補助柱	2本入	標準・長柱用	¥17,600
		長々柱用	¥19,800
	1本入	標準・長柱用	¥8,800
		長々柱用	¥9,900
補助柱 取付部品	共通	2本入用	¥8,800
		1本入用	¥4,400

シャッターゲートひさし

形式	サイズ	価格
1台用	W: 30	¥60,000
	W: 50	¥85,000
2台用	W: 50	¥85,000
	W: 55	¥85,000

- ご案内**
- シャッターゲートひさしの取付は、カーポート「EDGE」両支持のみの対応となります。
 - シャッターひさしはシャッターケースとカーポートをおおうひさし形状のものです。強い雨や風を伴った雨の場合は、ひさしとの隙間より雨水が浸入する場合があります。

カーポート **EDGE** [エッジ]

片流れ 組合せ価格 [熱線遮断ポリカーボネート板含む] は受注生産品

形式	本体寸法			熱線遮断ポリカーボネート板			ポリカーボネート板 使用時 加算額	クリアマット ポリカーボ ネート板 使用時 加算額
	サイズ 呼称	間口 全巾(柱内)	奥行	標準柱 (柱H:1900)	長柱 (柱H:2350)	長々柱 (柱H:2700)		
単体 (1台用)	24-51	2370(2210)	5029	¥283,200	¥290,200	¥329,000	熱線遮断ポリカーボネート板使用時と同価格です。	クリアマットポリカーボネート板使用時と同価格です。
	27-51	2669(2509)	5029	¥292,800	¥299,800	¥338,600		
	30-51	2901(2741)	5029	¥318,200	¥325,200	¥364,000		
	24-58	2370(2210)	5747	¥325,700	¥338,700	¥354,000		
	27-58	2669(2509)	5747	¥341,300	¥354,300	¥369,600		
	30-58	2901(2741)	5747	¥394,200	¥404,700	¥461,500		
たて連棟 (2台用)	24-51・51	2370(2210)	10084	¥589,900	¥603,900	¥678,700	熱線遮断ポリカーボネート板使用時と同価格です。	クリアマットポリカーボネート板使用時と同価格です。
	27-51・51	2669(2509)	10084	¥610,100	¥624,100	¥698,900		
	30-51・51	2901(2741)	10084	¥661,900	¥675,900	¥750,700		
	24-58・58	2370(2210)	11520	¥674,900	¥700,900	¥728,700		
	27-58・58	2669(2509)	11520	¥707,100	¥733,100	¥760,900		
	30-58・58	2901(2741)	11520	¥813,900	¥834,900	¥945,700		
背面合掌 (2台用)	24・24-51	4772	5029	¥610,400	¥624,400	¥699,200	熱線遮断ポリカーボネート板使用時と同価格です。	クリアマットポリカーボネート板使用時と同価格です。
	27・27-51	5370	5029	¥629,600	¥643,600	¥718,400		
	30・30-51	5834	5029	¥680,400	¥694,400	¥769,200		
	24・24-58	4772	5747	¥697,400	¥723,400	¥751,200		
	27・27-58	5370	5747	¥728,600	¥754,600	¥782,400		
	30・30-58	5834	5747	¥842,400	¥863,400	¥974,200		

両支持 組合せ価格 [熱線遮断ポリカーボネート板含む] は受注生産品

形式	本体寸法			熱線遮断ポリカーボネート板			ポリカーボネート板 使用時 加算額	クリアマット ポリカーボ ネート板 使用時 加算額
	サイズ 呼称	間口 全巾(柱内)	奥行	標準柱 (柱H:1900)	長柱 (柱H:2350)	長々柱 (柱H:2700)		
単体	24-51	2371(2101)	5029	¥325,200	¥338,200	¥419,000	熱線遮断ポリカーボネート板使用時と同価格です。	クリアマットポリカーボネート板使用時と同価格です。
	27-51	2671(2401)	5029	¥334,800	¥347,800	¥428,600		
	30-51	2903(2633)	5029	¥350,700	¥363,700	¥444,500		
	48-51	4703(4433)	5029	¥536,400	¥549,400	¥630,200		
	54-51	5303(5033)	5029	¥570,100	¥583,100	¥663,900		
	58-51	5767(5497)	5029	¥608,400	¥621,400	¥702,200		
	24-58	2371(2101)	5747	¥344,200	¥357,200	¥438,000		
	27-58	2671(2401)	5747	¥357,800	¥370,800	¥451,600		
	30-58	2903(2633)	5747	¥375,700	¥388,700	¥469,500		
	48-58	4703(4433)	5747	¥616,400	¥640,400	¥669,200		
	54-58	5303(5033)	5747	¥656,600	¥680,600	¥709,400		
58-58	5767(5497)	5747	¥725,400	¥744,900	¥864,700			
横連棟	24・24-51	4776	5029	¥694,400	¥720,400	¥879,200	熱線遮断ポリカーボネート板使用時と同価格です。	クリアマットポリカーボネート板使用時と同価格です。
	27・27-51	5376	5029	¥713,600	¥739,600	¥898,400		
	30・30-51	5840	5029	¥745,400	¥771,400	¥930,200		
	48・48-51	9440	5029	¥1,116,800	¥1,142,800	¥1,304,400		
	54・54-51	10640	5029	¥1,184,200	¥1,210,200	¥1,371,800		
	58・58-51	11568	5029	¥1,260,800	¥1,286,800	¥1,448,400		
	24・24-58	4776	5747	¥734,400	¥760,400	¥919,200		
	27・27-58	5376	5747	¥761,600	¥787,600	¥946,400		
	30・30-58	5840	5747	¥797,400	¥823,400	¥982,200		
	48・48-58	9440	5747	¥1,278,800	¥1,326,800	¥1,384,400		
	54・54-58	10640	5747	¥1,359,200	¥1,407,200	¥1,464,800		
58・58-58	11568	5747	¥1,504,800	¥1,543,800	¥1,783,400			